

YS サマーカップ U-12大会

大会要項

1. 趣 旨 サッカーを通じて相互の交流を深め、技術の向上を図る。
多くの選手と接する事でコミュニケーション能力、対話
挨拶の大切さを学ぶ場の提供。
2. 主 催 YS サマーカップ 実行委員会 代表 阿部 強
友愛サッカークラブ保護者一同
3. 期 日 平成28年 7月 30日(土) 雨天決行(荒天中止)
4. 会 場 小田原市酒匂川河川敷スポーツ広場
5. 競技内容 24チームを4ブロックに分け予選リーグの後、同順位ごとによる順位
決定戦を行う。審判は1審制とする。
試合時間は15分、各パート順位決勝戦も15分とする。
6. 競技規則 1、試合人数は8名とする。
2、予選リーグは勝点の多いチームを上位とする。勝(3)、分(1)、負(0)
※勝点と同じ場合は①得失点差②総得点数③該当間の成績④抽選とする。
3、2016年日本サッカー協会競技規則とする。(サッカールール8人制採用)
4、オフサイドライン(国際ルール)採用。*別紙参照
7. 表 彰 優 勝チーム、トロフィー、賞状、準優勝、第3位チームに
トロフィー、賞状、参加賞(各チーム)、MIP
8. 参加費 5,000円
9. その他 *当日は、道路混雑が予想されます。遅刻の無いよう注意願います。
*各チーム多めの水分準備をお願いします。
*審判のご協力をお願いします。
*審判員は有資格者である事、審判服の着用をお願いします。
*ジャッジへのクレーム、サイドコーチは控えて下さい。

- *各チームサブユニフォームの用意をお願いします。(ビブス可)
- *荒天中止(雷等)の場合は、午前6時00分までに連絡致します。
- *車での来場は、制限無しとなりますが、エコ活動の一環として乗り合いをお勧めします。(7台程度)
- *駐車場での、事故、盗難等の責任は一切の責任は負いません。
- *ゴミの持ち帰りは各チームで責任を持ってお願いします。
- *試合中のケガについては、各チームで手当て等お願いします。
- *集合解散時間は各チームに任せますが、表彰該当チームは表彰式への参加をお願いします。
- *酒匂川河川敷スポーツ広場には、日差しをさける建物・木陰などはありません。各チームにてタープ等、適切な準備をして来て下さい。
- *河川が隣接していますので、選手、付き添いの子供達への注意を怠らないよう、各チームにて責任を持ってお願いします。
- *試合時間を15分1本にしていますので各チーム熱中症対策をお願い致します。(メンバー交代、タープ準備等)

- 10. 大会責任者 友愛サッカークラブ監督：今井 浩一

- 11. 大会運営 YS サマーカップ 実行委員会
友愛サッカークラブ

*参照図

『オフサイドライン制』を設けます。(国際大会等で積極的に採用されています)

- ▶ オフサイドラインとは相手ゴール前に設けられたラインを指します。下記図参照
- ▶ 相手陣内のオフサイドラインとゴールラインの間をオフサイドエリアと言います。
- ▶ オフサイドはオフサイドエリア内のみ適用となり、それ以外はオフサイドポジションであっても適用されません。

ルールを利用してマークを外す、外さないなどの駆け引きが勝負のポイントとなります。

- ▶ 大会ルールで予選リーグの順位が反映されるため、積極的にゴールへ向かう姿勢が大切になります。守備面ではペナルティボックスに進入させない事が大切になってきます。

このような環境の中、選手達が判断してその駆け引きを楽しみながら成長してほしいと思いが込められています。



YS サマーカップ U-12 予選ブロック組合せ・スケジュール

予選ブロック組合せ表

Aブロック	友愛	鶴が台	さぎぬま	小山台	バディー	多摩川Jr	勝点	得点	失点	得失差	順位
友愛											
鶴が台											
さぎぬま											
小山台											
バディー											
多摩川Jr											

Bブロック	山王JFC	浜須賀	中野島	シルクロード	秦野本町	AZ	勝点	得点	失点	得失差	順位
山王JFC											
浜須賀											
中野島											
シルクロード											
秦野本町											
AZ											

対戦時刻、審判割りスケジュール (15分1本)

	時間	Aコート				主審	時間	Bコート				主審
①	9:00	友愛	VS	鶴が台	さぎぬま		9:00	山王JFC	VS	浜須賀	AZ	
②	9:20	さぎぬま	VS	小山台	友愛		9:20	中野島	VS	シルクロード	山王JFC	
③	9:40	バディー	VS	多摩川	小山台		9:40	秦野本町	VS	AZ	浜須賀	
④	10:00	友愛	VS	小山台	鶴が台		10:00	山王JFC	VS	シルクロード	秦野本町	
⑤	10:20	鶴が台	VS	バディー	多摩川		10:20	浜須賀	VS	秦野本町	中野島	
⑥	10:40	さぎぬま	VS	多摩川	バディー		10:40	中野島	VS	AZ	シルクロード	
⑦	11:00	友愛	VS	バディー	⑥負け		11:00	山王JFC	VS	秦野本町	⑥負け	
⑧	11:20	鶴が台	VS	多摩川	⑦負け		11:20	浜須賀	VS	AZ	⑦負け	
⑨	11:40	さぎぬま	VS	バディー	⑧負け		11:40	中野島	VS	秦野本町	⑧負け	
⑩	12:00	鶴が台	VS	小山台	⑨負け		12:00	浜須賀	VS	シルクロード	⑨負け	
⑪	12:20	友愛	VS	多摩川	⑩負け		12:20	山王JFC	VS	AZ	⑩負け	
⑫	12:40	鶴が台	VS	さぎぬま	⑪負け		12:40	浜須賀	VS	中野島	⑪負け	
⑬	13:00	小山台	VS	バディー	⑫負け		13:00	シルクロード	VS	秦野本町	⑫負け	
⑭	13:20	友愛	VS	さぎぬま	⑬負け		13:20	山王JFC	VS	中野島	⑬負け	
⑮	13:40	小山台	VS	多摩川	⑭負け		13:40	シルクロード	VS	AZ	⑭負け	

YS サマーカップ U-12 予選ブロック組合せ・スケジュール

予選ブロック組合せ表

Cブロック	アルファ	寒川	西砂青少年	ミハタ	バディー中和田	品濃ウイングス	勝点	得点	失点	得失差	順位
アルファ											
寒川											
西砂青少年											
ミハタ											
バディー中和田											
品濃ウイングス											

Dブロック	荻野	東海岸	相東ユナイテッド	ACラゾーレ	綾瀬	SAKICHI	勝点	得点	失点	得失差	順位
荻野											
東海岸											
相東ユナイテッド											
ACラゾーレ											
綾瀬											
SAKICHI											

対戦時刻、審判割りスケジュール (15分1本)

	時間	Cコート				主審	時間	Dコート				主審
①	9:00	アルファ	VS	寒川	ミハタ		9:00	荻野	VS	東海岸	相東ユナイテッド	
②	9:20	西砂青少年	VS	ミハタ	アルファ		9:20	相東ユナイテッド	VS	ACラゾーレ	荻野	
③	9:40	バディー中和田	VS	品濃ウイングス	寒川		9:40	綾瀬	VS	SAKICHI	東海岸	
④	10:00	アルファ	VS	ミハタ	品濃ウイングス		10:00	荻野	VS	ACラゾーレ	ACラゾーレ	
⑤	10:20	寒川	VS	バディー中和田	西砂青少年		10:20	東海岸	VS	綾瀬	SAKICHI	
⑥	10:40	西砂青少年	VS	品濃ウイングス	バディー中和田		10:40	相東ユナイテッド	VS	SAKICHI	綾瀬	
⑦	11:00	アルファ	VS	バディー中和田	⑥負け		11:00	荻野	VS	綾瀬	⑥負け	
⑧	11:20	寒川	VS	品濃ウイングス	⑦負け		11:20	東海岸	VS	SAKICHI	⑦負け	
⑨	11:40	西砂青少年	VS	バディー中和田	⑧負け		11:40	相東ユナイテッド	VS	綾瀬	⑧負け	
⑩	12:00	寒川	VS	ミハタ	⑨負け		12:00	東海岸	VS	ACラゾーレ	⑨負け	
⑪	12:20	アルファ	VS	品濃ウイングス	⑩負け		12:20	荻野	VS	SAKICHI	⑩負け	
⑫	12:40	寒川	VS	西砂青少年	⑪負け		12:40	東海岸	VS	相東ユナイテッド	⑪負け	
⑬	13:00	ミハタ	VS	バディー中和田	⑫負け		13:00	綾瀬	VS	ACラゾーレ	⑫負け	
⑭	13:20	アルファ	VS	西砂青少年	⑬負け		13:20	荻野	VS	相東ユナイテッド	⑬負け	
⑮	13:40	ミハタ	VS	品濃ウイングス	⑭負け		13:40	ACラゾーレ	VS	SAKICHI	⑭負け	

YS サマーカップ U-12 決勝・順位決定戦 スケジュール

6位パート 優勝

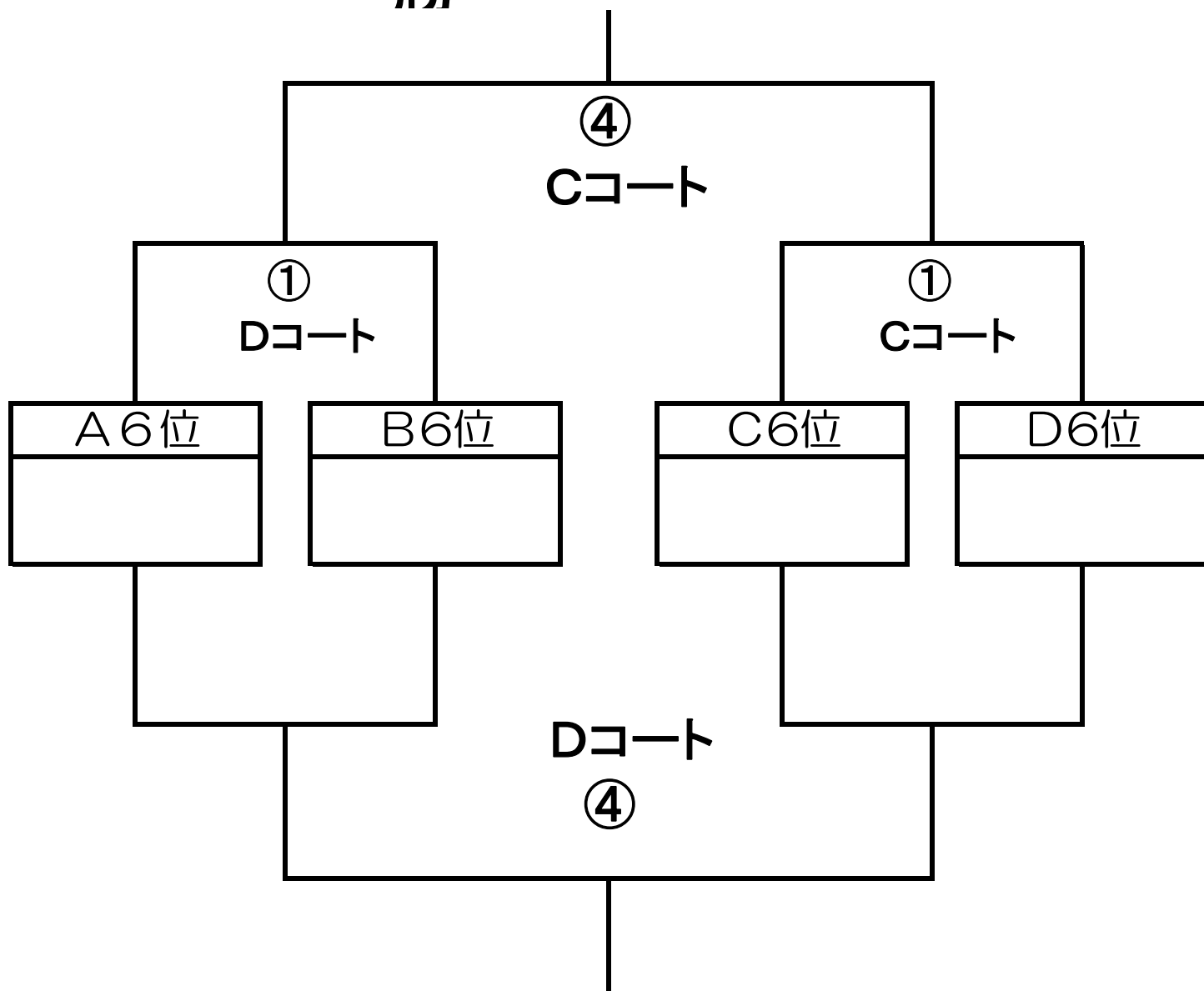

5位パート 優勝

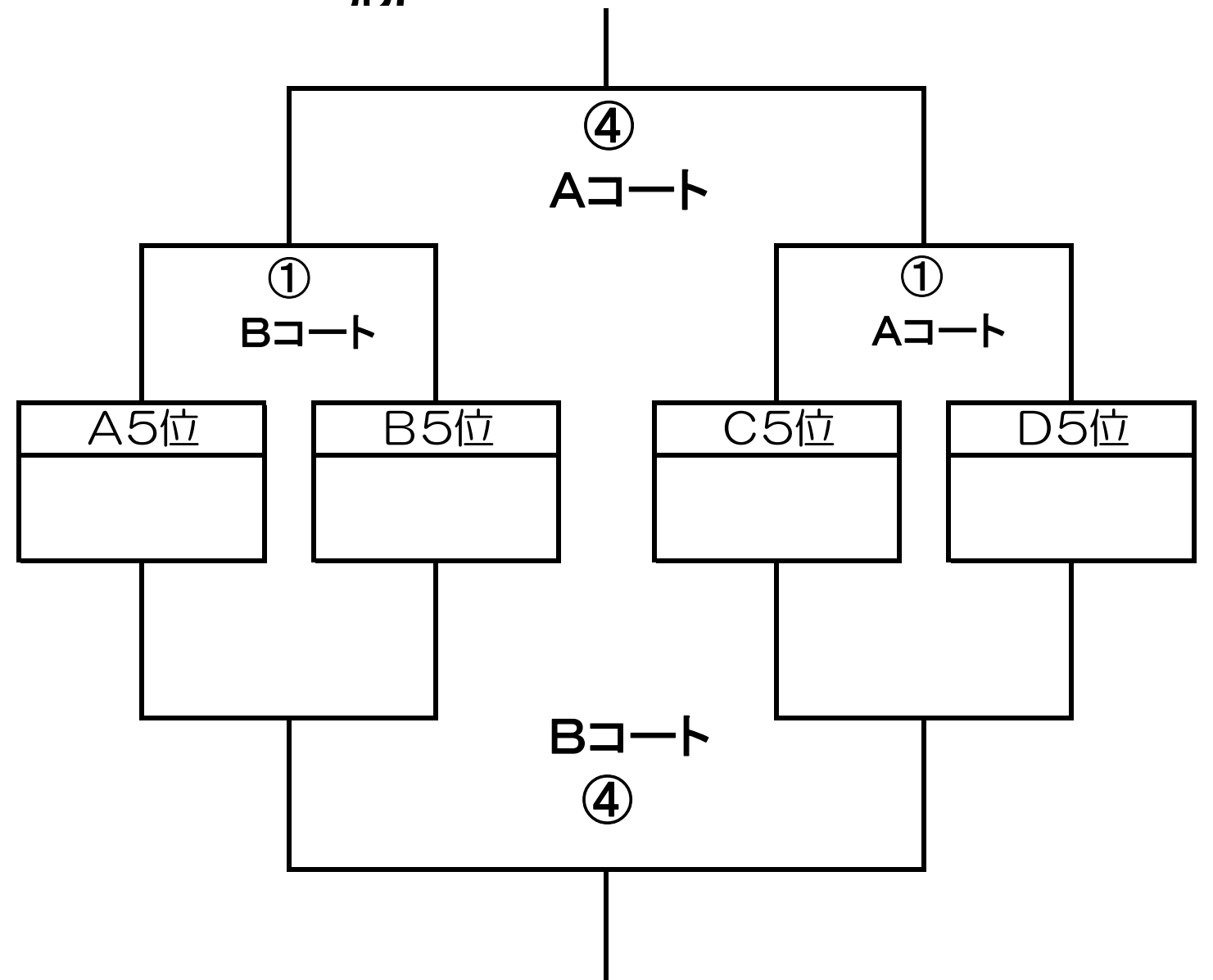

YS サマーカップ U-12 決勝・順位決定戦 スケジュール

4位パート 優勝

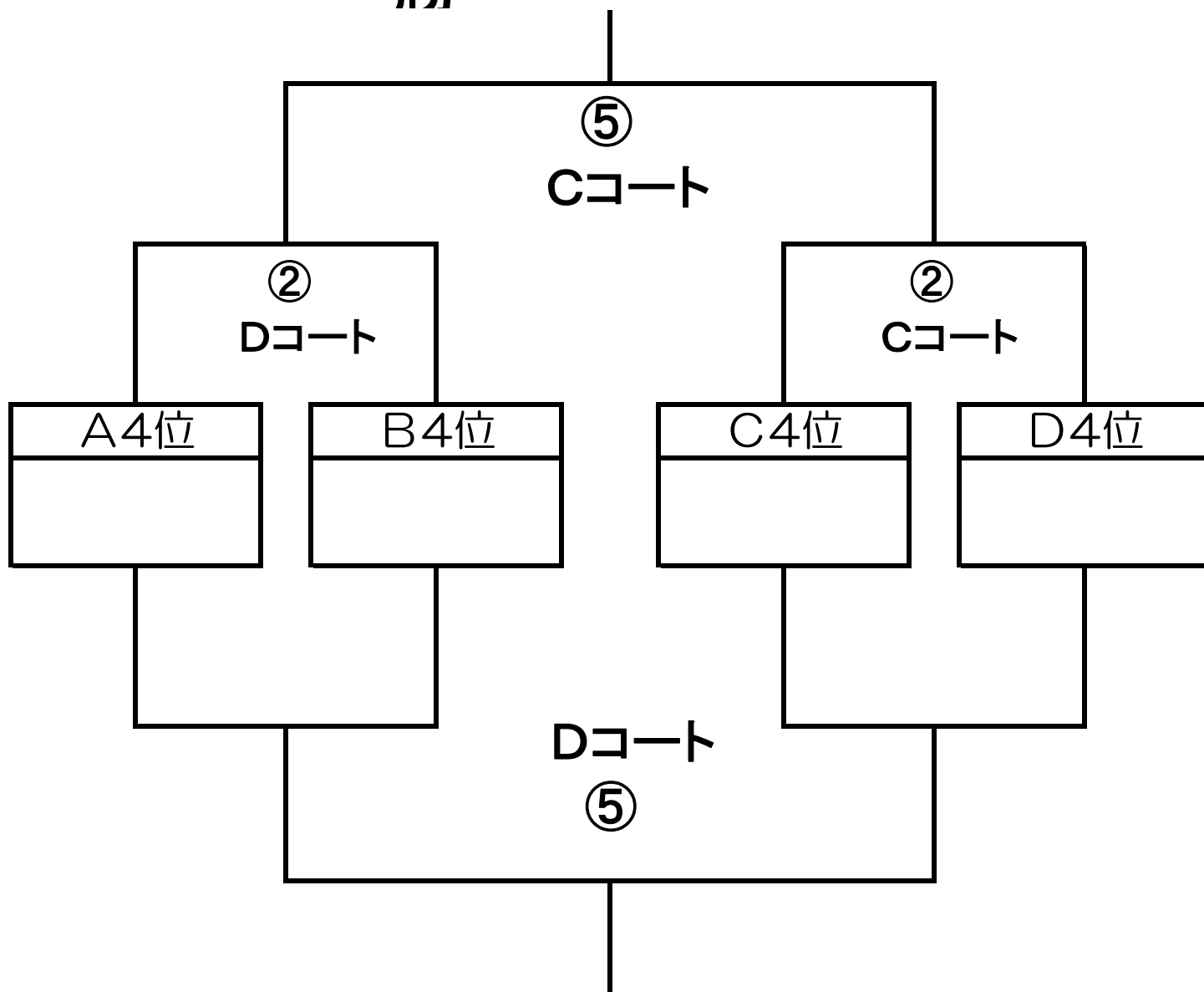

3位パート 優勝

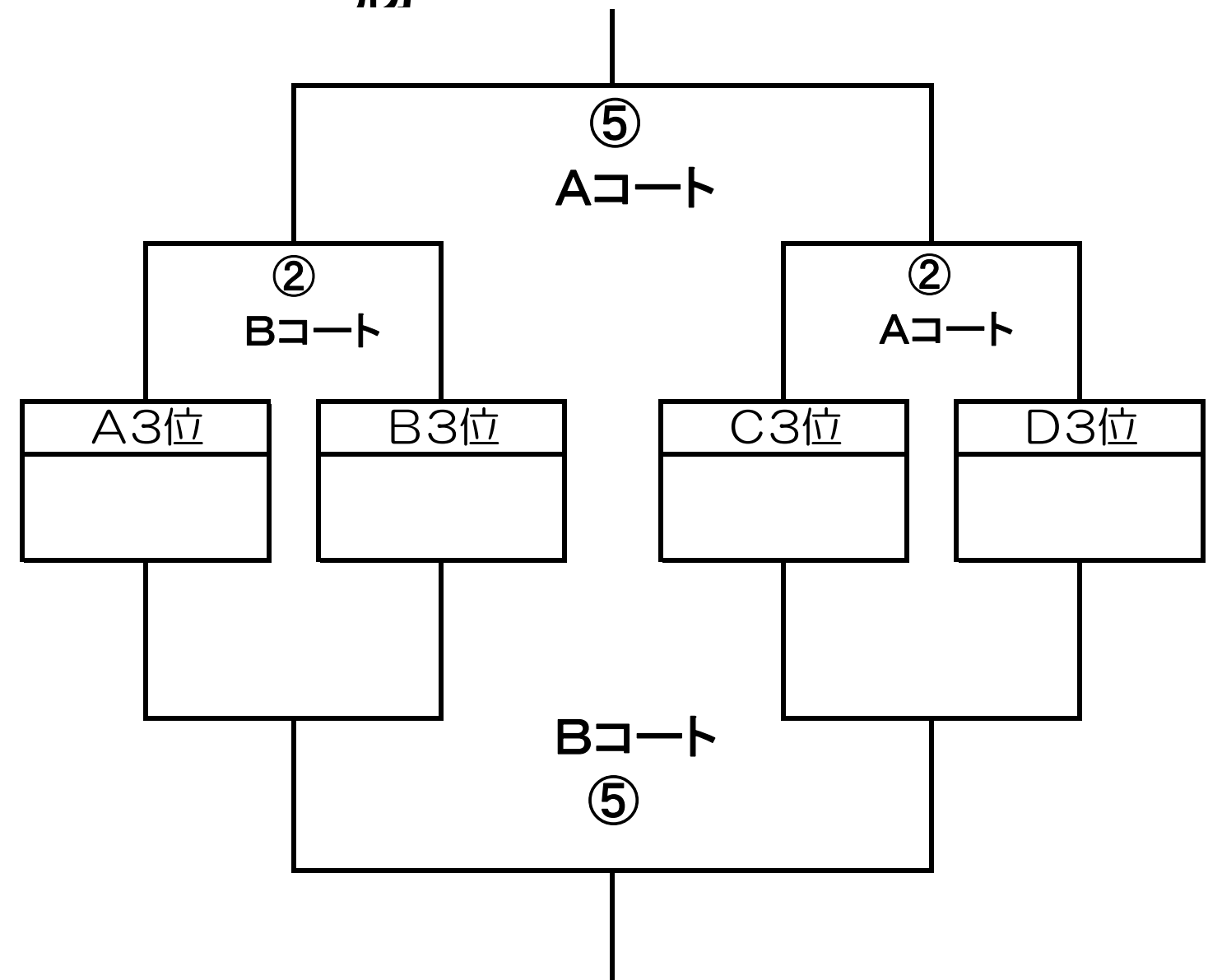

YS サマーカップ U-12 決勝・順位決定戦 スケジュール

2位パート 優勝

優勝

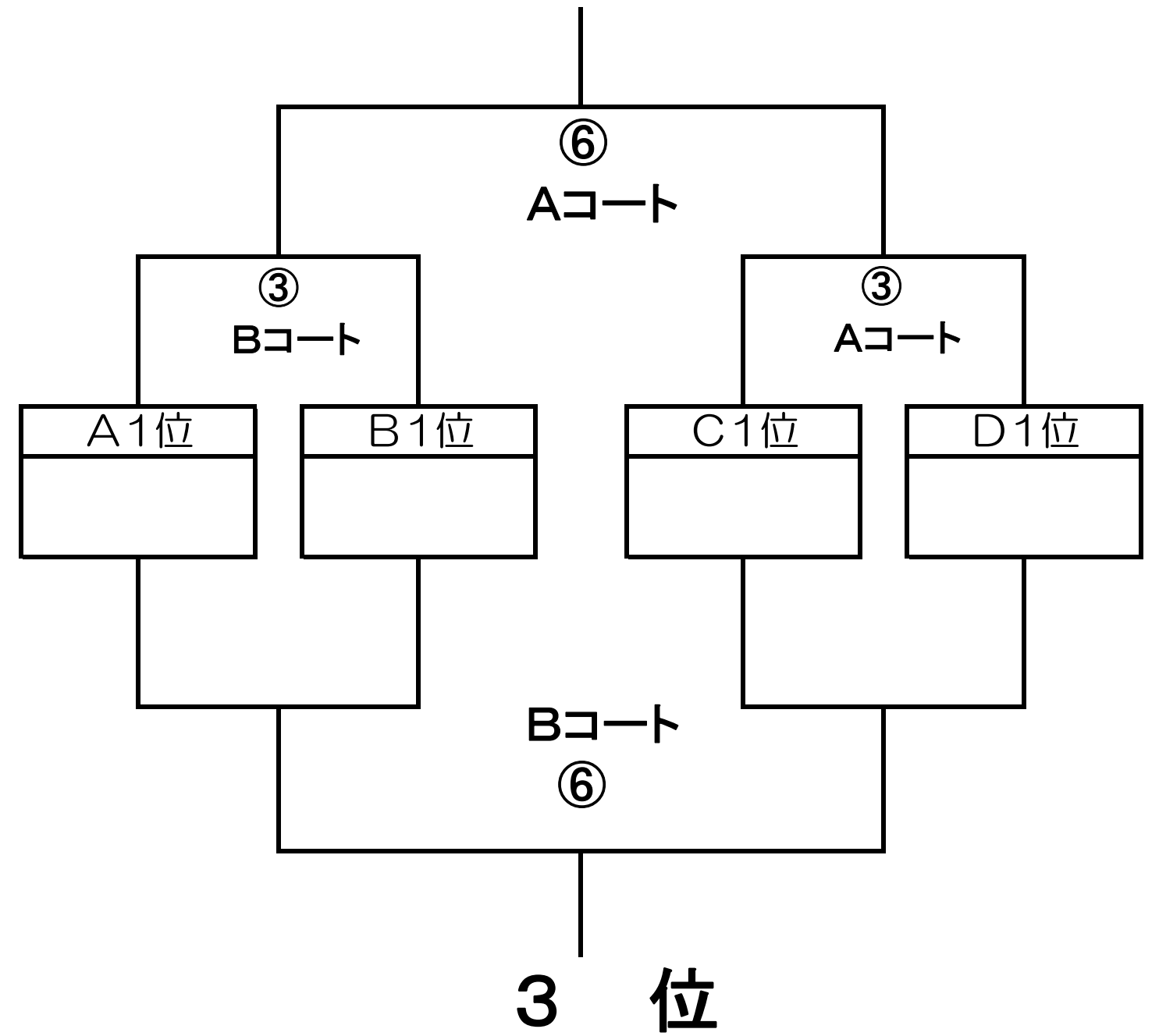
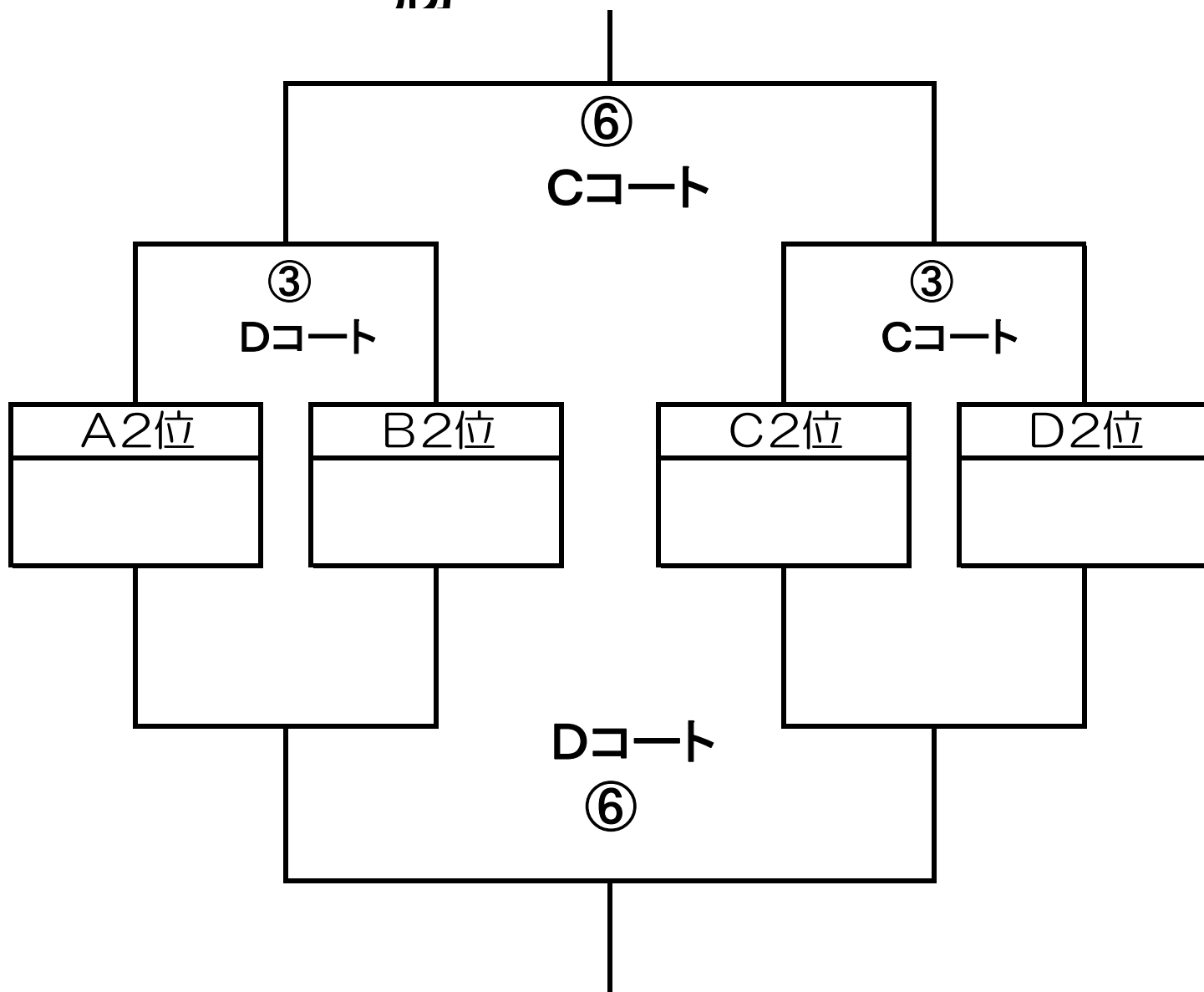

順位別トーナメント対戦表・審判割当

Aコート 15分

	時間	対 戦	主審	※
①	14:10	V S	A1位	※
②	14:30	V S	①勝	※
③	14:50	V S	②勝	※
④	15:10	V S	③勝	※
⑤	15:30	V S	④勝	※
⑥	15:50	V S	⑤勝	※

順位別トーナメント対戦表・審判割当

Cコート 15分

	時間	対 戦	主審	※
①	14:10	V S	C1位	※
②	14:30	V S	①勝	※
③	14:50	V S	②勝	※
④	15:10	V S	③勝	※
⑤	15:30	V S	④勝	※
⑥	15:50	V S	⑤勝	※

順位別トーナメント対戦表・審判割当

Bコート 15分

	時間	対 戦	主審	※
①	14:10	V S	B1位	※
②	14:30	V S	①勝	※
③	14:50	V S	②勝	※
④	15:10	V S	③勝	※
⑤	15:30	V S	④勝	※
⑥	15:50	V S	⑤勝	※

順位別トーナメント対戦表・審判割当

Dコート 15分

	時間	対 戦	主審	※
①	14:10	V S	D1位	※
②	14:30	V S	①勝	※
③	14:50	V S	②勝	※
④	15:10	V S	③勝	※
⑤	15:30	V S	④勝	※
⑥	15:50	V S	⑤勝	※